

# BETON MİKSERİ

# HR400

## MAXI



# HIBOL

## Genel Özellikler

Karıştırma Hacmi	5.5 m <sup>3</sup>
Ağırlık	9200 kg
Kova Kapasitesi	0.5 m <sup>3</sup>
Motor Markası	YUCHAI 2200RPM, 115KW
Hız	Yüksek Hız: 38.5KM/H; Düşük Hız:7.5KM/H
Lastik	16/70-24
Yakıt Kapasitesi	190 L
Su Deposu Kapasitesi	620 L

## Teknik Bilgiler

Tanktaki spiral bıçak	Çift sarmallı karıştırma, kılavuz vida ile karıştırma malzemesinin daha düzgün olmasını sağlar. Beslemek için sola, boşaltmak için sağa çevrilir.
Karıştırma tankı 270 ° deşarjlar	Tank yatay olarak 270 dereceye kadar döner. Aracın etrafında boşaltma için ölü açi yoktur
Devrilme oluğu	Boşaltma uzunluğunu artırmak için sökülebilir 2 olukla donatılmıştır.
Operasyon Kolu	Elektrik kontrol düğmesi 4 yönlü kılavuz kolu
Karıştırma sistemi	A++ Kalite Karıştırma motoru
Su Deposu	Hidrolik sürüslü kendinden emişli pompalar
Tartı Sistemi	Hassas elektronik tartım sistemi
Fonksiyon	Beton, kum, gübre bileşiği, ıslak veya kuru yem maddeleri karıştırma ve boşaltma

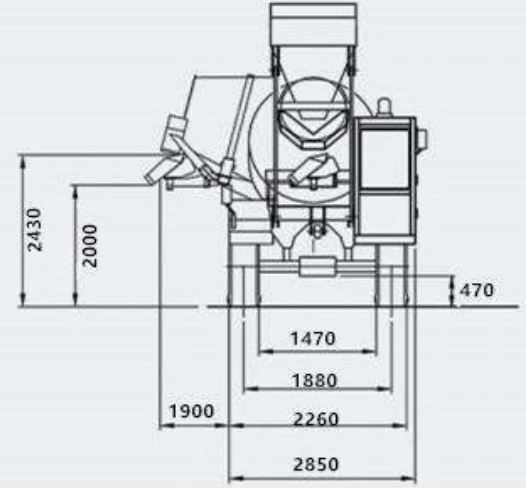
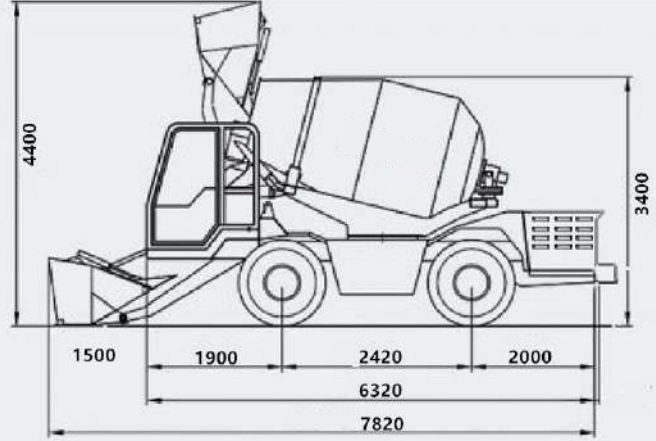

**ARLİFT MAKİNA SAN. TİC. LTD ŞTİ.**

Karaağaç Mah. Türker Cad. No: 57 34500

+90 212 671 19 21

www.arlift.com - info@arlift.com

# ARLİFT